





LANČANA TESTERA

Demon CS65T

BEZBEDNOST

Instrukcije sadrže upozorenja unutar ovog uputstva obeležena simbolom  koji se odnosi na značajne elemente koje je neophodno uzeti u obzir radi prevencije eventualnih ozbiljnih fizičkih povreda, i iz tog razloga neophodno je pročitati i pažljivo ispratiti priloženo uputstvo.

UPOZORENJA U OKVIRU SADRŽAJA UPUTSTVA

 **UPOZORENJE** Ova oznaka obeležava instrukcije koje je neophodno ispratiti radi prevencije svih nezgoda koje mogu izazvati ozbiljne fizičke povrede ili smrtni ishod.

 **VAŽNO** Ova oznaka obeležava instrukcije koje je neophodno ispratiti, u suprotnom može doći do mehaničkog kvara, zastoja u radu ili oštećenja uređaja.



NOTE Ova oznaka označava komentare ili korisne informacije vezane za korišćenje uređaja.

SADRŽAJ

1. *Specifikacija (str.2)*
2. *Oznake upozorenja na uređaju (str.3)*
3. *Simboli na uređaju (str.3-4)*
4. *Mere predostrožnosti (str.4)*
5. *Bezbedno rukovanje (str.7)*
6. *Uputstvo za instalaciju vodilice i lanca (str.9)*
7. *Gorivo i ulje za lanac (str.10)*
8. *Upravljanje motorom (str.12)*
9. *Upotreba testere (str.15)*
10. *Održavanje (str.17)*
11. *Vodič za otklanjanje problema (str.21-22)*

1. SPECIFIKACIJA

Model: PLT/CS-222

Tip motora: 1E45.2F (dvtakti motor, vazdušno hlađenje)

Mobilnost opreme: ručno nosiva

Zapremina motora: 58cm³

Max.snaga motora: 2.3 kw

Brzina motora: 10000 min-1

Broj obrtaja u praznom hodu: 3000 ± 300-1 min-

1 Max.brzina lanca: 19.3 m/s

Svećica za paljenje: TORCH

L7T Karburator: membranski

Zapremina rezervoara za gorivo: 550ml

Sastav mešavine gorivo:ulje (40:1)

Zapremina rezervoara za ulje: 260ml

Sistem podmazivanja: podešavajuća automatska pumpa 14

Vodilica: 20``

Lanac testere: 20``

Korak lanca i utor: 0.325`` x 0.058``

Masa (bez vodilice i lanca sa praznim rezervoarom): 6.0kg

Garantovani nivo buke: Lwa: 117 dB (A)

Testirani nivo buke: LpA: 102 dB (A), k=3 dB (A)

Vibracije na prednjoj dršci: Afront_hv, eq: 9.41 m/s², k=1.5m/s²

Vibracije na zadnjoj dršci: Afront_hv, eq: 8.80 m/s², k=1.5m/s²

Potrošnja goriva kod maksimalne snage motora: 1.18 kg/h

Komentar: Specifikacija je podložnja izmenama bez obaveštenja.

2. OZNAKE UPOZORENJA NA UREĐAJU

	Pročitati, razumeti i ispratiti sva upozorenja.		Držati uređaj dalje od vatre.
	Pre korišćenja pažljivo pročitati uputstvo za upotrebu.		Povući radi pokretanja motora.
	Nosite adekvatnu zaštitu za glavu, uši i oči prilikom upotrebe		Otvor za sipanje "mešavine goriva".
	Upozorenje. Opasnost od povratnog udarca.		Otvor za sipanje "ulja".
	Koristite testeru sa dve ruke.		Pritisnite nekoliko puta dugme za pumpu goriva.
	Koristiti nepromočivu zaštitnu obuću.		Položaj saugha.
	Koristiti zaštitne rukavice.		Garantovani nivo buke.

! UPOZORENJE Ukoliko se oznaka upozorenja ošteti ili njen sadržaj usled korišćenja ne bude jasno vidljiv, kontaktirajte dobavljača radi pribavljanja novih oznaka i pozicionirajte ih na namenske lokacije na uređaju.

! VAŽNO Nikada ne vršite prepravke na vašem uređaju. Uređaj gubi garanciju u slučaju samostalnih izmena, upotrebe modifikovanih rezača kao i u slučaju nepridržavanja uputstava iz priručnika za korišćenje uređaja.

3.S IMBOLI NA UREĐAJU

! UPOZORENJE

Za bezbedne operacije i održavanje, simboli su urezani na mašini. Pratite pažljivo sve oznake kako ne bi došlo do bilo kakve greške.



Priključak za dopunjavanje mešavine goriva. **Pozicija:** čep rezervoara za gorivo.



Priključak za dopunjavanje lanca ulja. **Pozicija:** čep rezervoara za ulje.



Podešavanjem prekidača na "I" poziciju, pokreće se motor. Podešavanjem prekidača na "0" poziciju, zaustavlja se momentalno motor. **Pozicija:** pozadi levo od jedinice.

N

PULL Saugha će biti zatvoren kada se povuče dugme saugha. **Pozicija:** dugme saugha.

H

L

T Šraf pod "H" oznakom je za podešavanje velike brzine. Šraf pod "L" oznakom je za podešavanje male brzine. Šraf levo od "T" oznake je za podešavanje stanja mirovanja. **Pozicija:** zadnja strana drške.



Prikazuje smerove isključenja kočnice lanca (bela strelica) i aktivacije (crna strelica). **Pozicija:** prednji deo maske lanca.

4. MERE PREDOSTROŽNOSTI



UPOZORENJE - PRE UPOTREBE PAŽLJIVO PROČITATI

Lančana testera je uređaj za brzo sečenje, velike brzine i snage shodno tome neophodno je preduzeti posebne mere predostrožnosti kako bi se korisnik zaštitio i smanjio rizik od povrede prilikom korišćenja uređaja.

MERE PREDOSTROŽNOSTI

Molimo da pročitate ovaj priručnik pažljivo pre rukovanja lančanom testerom. Priručnik sadrži važne informacije o merama bezbednosti, održavanju i načinu rukovanja. Pročitajte uputstvo i u slučaju da ste već upoznati sa načinom korišćenja uređaja.

Ovaj proizvod ne sme se koristiti za svrhe koje nisu ovde opisane. Lokalne regulative i zakoni mogu ograničiti upotrebu ovog proizvoda.

BEZBEDNOST KORISNIKA

Nemojte rukovati uređajem u slučaju umora, ili ukoliko ste pod uticajem lekova, alkohola ili narkotika. Nemojte rukovati uređajem ukoliko ste umorni.

- Uvek nosite zaštitnu masku za lice ili zaštitne naočare.

- Uvek nosite adekvatnu zaštitnu opremu kao što je radna oprema (pantalone, jakna) rukavice, čizme sa čeličnom zaštitom za prste i neklizajućim đonovima. Nemojte odevati kratke pantalone, dodatnu odeću poput šalova, nakit, sandale, kao ni biti bez obuće. U slučaju da vam spadne odeća može da se zaglavi u lancu ili granju.

- Nosite zaštitu za sluh. Oštećenje sluha je kumulativno.

- Nosite robusne radne rukavice od otpornog materijala za teže poslove kako bi osigurali držanje uređaja. Rukovati

moraju biti čisti i suvi bez tragova goriva i ulja.

- Ne dopustite da uređajem rukuje osoba sa malo ili bez iskustva. Pratioci kao i deca i životinje moraju biti na bezbednoj udaljenosti od pozicije na kojoj se koristi lančana testera.
- Nikada nemojte koristiti uređaj u zatvorenom prostoru. Izduvni gasovi sadrže ugljen monoksid.
- Držite ruke dalje od sečiva lanca. Nikada nemojte prihvatati ili držati uređaj za lanac.
- Kada je uređaj isključen, uverite se da je rad lanca zaustavljen pre odlaganja ili spuštanja uređaja.
- Potrebno je napraviti pauzu ukoliko ste koristili uređaj duži period. Duži period izlaganja vibracijama može da prouzrokuje oboljenje belih-prstiju, gubitak osećaja u rukama i gubitak mogućnosti osećaja i regulacije temperature.
- Neophodno je poštovati sve lokalne propise i zakone u oblasti ili opštini u kojoj se koristi uređaj.

BEZBEDNOST UREĐAJA

- Pregledajte uređaj pre početka svake upotrebe. Zamenite oštećene delove pre korišćenja. Proverite curenje goriva i dotegnite zatvarače po potrebi.
- Nikada nemojte samostalno podešavati testeru, i koristite isključivo originalne delove prilikom popravke.
- Proverite zategnutost lanca pre svake upotrebe i prilikom pauze između punjenja gorivom. Lanac će se olabaviti prilikom upotrebe, posebno tokom aktivnog korišćenja. Postoji opasnost ukoliko lanac nije dovoljno zategnut.
- Ne dozvolite da lanac udari u neki predmet. Ukoliko dođe do kontakta zaustavite uređaj i proverite štetu. Zamenite sve oštećene delove pre upotrebe.
- Pripazite da automatsko dodavanje ulja bude u funkciji. Održavajte rezervoar ulja napunjen čistim uljem za podmazivanje lanca. Ne dopustite da lanac radi na suvo, bez ulja.
- Svi servis lanca testere, osim drugih servisa koji su navedeni u ovom priručniku, moraju biti izvedeni isključivo kod ovlašćenog servisera.

BEZBEDNOST PRILIKOM UPOTREBE LANCA TESTERE

- Nikada nemojte da transportujete uređaj tokom pomeranja lanca testere, čak ni na minimalna rastojanja. Zaustavite rad testere i lanca. Za premeštanje i duža rastojanja isključite motor, prekrijte lanac zaštitnim prekrivačem, i prenesite testeru u horizontalnom položaju, držeći na distanci zagrejani prigušivač, sa lancem okrenutim u nazad.
- Nemojte koristiti testeru za sečenje bilo kog drugog materijala osim drveta ili drvenih predmeta.
- Prilikom sečenja drveta tretiranog insekticidima obavezna je upotreba maske sa filterom radi adekvatne zaštite respiratornih organa.
- Zaustavite momentalno motor ukoliko su da su deca, životinje kao i pratioci i pomagači u zoni sečenja zbog mogućih povreda.
- Uređaj držite čvrsto obema rukama sa palcem čvrsto postavljenim preko prednje ručke. Uređaj držati čvrsto sa pozicijom desne ruke na zadnjoj ručki i leve ruke na prednjoj ručki.
- Nikada nemojte koristiti uređaj samo sa jednom rukom.
- Prilikom sečenja odzavajte čvrst i balansiran stav na nogama. Telo držite u ravnoteži i nikada se ne pružajte van dohvata.
- Čuvajte prigušivač motora i lanac testere dalje od svih delova tela dok je motor u radu. Držite lanac u nivou ispod

struka.

- Stanite u poziciji sa strane testere prilikom sečenja, nikada direktno iza uređaja.
- Planirajte i osigurajte siguran prolaz od drveta koje treba da padne.
- Budite oprezni zbog povratnog udarca. Nikada nemojte seći vrhom testere.
- Koristite isključivo dodatke koji su na listi tehničkih podataka iz ovog uputstva. Upotreba dodataka koji nisu na ovoj listi dovodi do oštećenja koja mogu izazvati telesne povrede i oštećenje imovine.

SIGURNOST PRILIKOM DOPUNE GORIVA

- Uređaj održavajte prema preporučenom rasporedu iz priručnika.
- Nije dozvoljena upotreba duvana u blizini uređaja ili goriva u toku upotrebe.
- Obrišite sve tragove goriva pre puštanja uređaja u rad.
- Udaljite se 3,5 metra od goriva pre puštanja uređaja u rad.
- Zaustavite motor pre nego što skinete čep rezervoara.
- Ispraznite rezervoar goriva pre skladištenja uređaja. Testeru i gorivo skladištite na mestima na kojima isparenja ne mogu doći u kontakt sa varnicama ili otvorenim plamenom iz drugih uređaja ili električnih prekidača/motora.

SIGURNOST PRILIKOM ODRŽAVANJA

- Održavajte uređaj u skladu sa preporukama koje su date u ovom uputstvu.
- Skinite svećicu pre radova na održavanju izuzev u slučaju podešavanja karburatora.
- Držite posmatrača na distanci od uređaja prilikom podešavanja karburatora.
- Koristite isključivo originalne rezervne delove prilikom popravki ili održavanja uređaja.
- Prekontrolišite uređaj pre svake upotrebe, nakon ispuštanja ili izlaganja drugim uticajima koji mogu naneti značajna oštećenja.
- Osigurajte uređaj prilikom transporta kako bi sprečili gubitak goriva, oštećenja ili povrede.
- Pre skladištenja redovno očistite i održavajte uređaj prema opisu datom u uputstvu. Uvek koristite zaštitu na uređaju prilikom odlaganja u skladište.
- Koristite prekrivač za transport uređaja uvek prilikom transporta ili skladištenja.

BEZBEDAN TRANSPORT I SKLADIŠTENJE

- Uvek prenosite uređaj sa zaustavljenim motorom i prigušivačem motora udaljenim od tela, sa lancem okrenutim unazad.
- Ostavite motor da se rashladi, ispraznite gorivo, prekrive lanac navlakom i osigurajte uređaj pre skladištenja ili transporta u vozilu.
- Ispraznite rezervoar goriva pre skladištenja testere. Preporučuje se pražnjenje rezervoara nakon svake upotrebe.
- Ukoliko je ostalo goriva u rezervoaru uređaj odložiti u poziciji koja neće izazvati curenje.

- Uvek koristiti prekrivač vodilice prilikom transporta i skladištenja.

- Testeru očistite radi skladištenja i održavanja. Uređaj skladištiti prekriven i van domašaja dece.

UPUTSTVO NEKA VAM BUDE PRI RUCI I KORISTITE GA PRE SVAKE UPOTREBE.

5. BEZBEDNO RUKOVANJE

1. Nikada ne upravljajte uređajem ukoliko ste umorni, bolesni ili uznemireni, pod uticajem lekova koji izazivaju ošamućenost, ili pod uticajem alkohola ili narkotika.

2. Koristite zaštitnu obuću, zaštitnu odeću odgovarajuće veličine, opremu za zaštitu vida i sluha. Koristite rukavice otporne na vibracije.

3. Uredno u skladu sa uputstvom održavajte oštricu lanca, kao i testeru uključujući i AV sistem. Tup lanac povećaće vreme sečenja, a pritisak takvog lanca na drvo izazvaće jače vibracije uređaja koje se prenose na ruke korisnika. Uređaj sa oslabljenim komponentama ili sa oštećenim ili pregrejanim AV absorberima sklon je većem nivou vibracija.

4. Gorivo koristite uvek sa merama opreza. Obrišite sve mrlje i potom se odmaknite sa uređajem najmanje 3m dalje od mesta rada sa gorivom pre pokretanja motora.

5. Uklonite sve izvore varnica ili vatre (npr. dim, otvoren plamen ili radovi koji mogu izazvati varničenje) u zoni mešanja, pretakanja ili odlaganja goriva.

6. Nije dozvoljeno pušenje prilikom rukovanja sa gorivom ili prilikom rada uređaja.

7. Ne dozvolite prisustvo drugih lica u neposrednoj blizini prilikom pokretanja uređaja ili sečenja. Držite posmatrača ili životinje dalje od radne pozicije. Deca, životinje ili posmatrači moraju biti udaljeni min. 10m prilikom starta ili rada lančane testere.

8. Ne započinjite nikada rad sa uređajem pre obezbeđivanja radne pozicije, sigurnog prolaza i planirane putanje prilikom obaranja drveta.

9. Uvek držite testeru čvrsto obema rukama u toku rada motora. Koristite uređaj čvrstim stiskom palcem i prstima obavijenim oko drške.

10. Delove tela držite na bezbednoj udaljenosti od lanca prilikom rada morota.

11. Pre pokretanja uređaja uverite se da lanac testere ne dodiruje nikakve predmete.

12. Uređaj prenosite isključivo sa zaustavljenim motorom, vodilicom i lancem sa zadnje strane i sa telom uređaja dalje od vašeg tela.

13. Uvek proverite uređaj pre upotrebe radi provere oštećenja ili delova ukoliko nedostaju. Nikada ne koristite uređaj ukoliko ima oštećenja, nije adekvatno podešen ili ukoliko nije potpuno i bezbedno sastavljen.

14. Sav servis, izvan stavki navedenih u priručniku može izvršiti ovlašćeni serviser.

15. Uvek isključite motor pre odlaganja uređaja.

16. Sa posebnom merama opreza potrebno je seći malo rastinje, vitki materijal mogu poleteti ili se uplesti u lanac prema korisniku i izbaciti ga iz ravnoteže prilikom radova.

17. Prilikom isecanja grana koje su pod tenzijom budite pod oprezom od mogućih udaraca prilikom odsecanja takve grane.

18. Nikada ne koristite uređaj na jakom vetru, u lošim vremenskim uslovima, kada je oslabljena vidljivost ili ekstremno visoke ili niske temperature. Uvek proverite stablo ukoliko ima već oštećene grane koje bi mogle otpasti prilikom

radova na sečenju.

19. Odravajte dršku suvom i uvek čistom od nečistoća, mrlja ulja i goriva.
20. Koristite uređaj isključivo u prostorima sa dobrom ventilacijom. Nikada ne pokrećite uređaj unutar zatvorene prostorije ili zgrade i mestima sa potencijalno eksplozivnom atmosferom. Izdivni gasovi sadrže opasn ugljen monoksid.
21. Ne koristite uređaj na drvetu ukoliko niste posebno obučeni za ovu upotrebu.
22. Održavajte zaštitni stav protiv povratnih udaraca. Povratni udarci su pokreti vodilice ka gore koji nastaju kada uređaj vrhom vodilice dotakne neki predmet. Povratni udarci mogu dovesti do opasnih gubitaka kontrole nad uređajem.
23. Prilikom transporta osigurajte da je osiguravajuća navlaka vodilice na svom mestu.
24. Nikada golim rukama ne dodirujte prekrivač, vodilicu, lanac i šrafove tokom rada motora ili neposredno po prestanku rada. Moguće su ozbiljne povrede usled zagrevanja uređaja. Zabijanje lanca testere na vrhu vodilice može snažno odbaciti vodilicu ka rukovaocu.

MERE OPREZA OD POVRATNOG UDARCA

Povratni udarci mogu se dogoditi kada uređaj vrhom vodilice dotakne neki predmet ili kada se drvo zatvori i uhvati testeru u rezu. Kontakt sa vrhom u nekim situacijama može da izazove munjevitu povratnu reakciju, udaranje vodilice prema gore i ka rukovaocu. Bilo koja od ovih situacija može prouzrokovati gubitak kontrole nad uređajem, što može prouzrokovati ozbiljne povrede.

Nikada se ne oslanjajte isključivo na bezbednosne uređaje ugrađene u vašu testeru. Kao korisnik potrebno je da preduzmete nekoliko koraka kako bi mogli bebedo da upravljate uređajem.

- (1) Osnovama razumevanja povratnog udarca možete smanjiti ili sprečiti faktore iznenađenja. Iznadna događaji mogu da doprinesu potencijalnoj nezgodi.
- (2) Održavajte čvrsti stisak obema rukama, levom rukom na zadnoj dršci i desnom rukom na prednoj dršci, prilikom rada motora. Koristite čvrst stisak palcem i prstima kojima obuhvatate dršku testere. Čvrst stisak pomoći će vam da umanjite dejstvo povratnog udarca i održite kontrolu nad testerom.
- (3) Obezbedite da zona u kojoj vršite radove rasklonjena. Ne dozvolite da vrh vodilice dodiruje trupce, granu ili bilo kakvu drugu prepreku koja bi mogla da se pogodi dok radite sa testerom.
- (4) Rezanje vršite pri velikoj brzini motora.
- (5) Nemojte rezati predmete iznad visine vaših ramena.
- (6) Pratite uputstva proizvođača za oštrenje i održavanje lanca testere.
- (7) Koristite isključivo originalne rezervne delove ili sl. u skladu sa preporukama proizvođača.

NEGATIVNI EFEKTI VIBRACIJE

Ukoliko budete često koristili vibrirajuće alate sledeći simptomi mogu se pogoršati vremenom, npr.:

- utrnulost u ruci mogla bi postati trajna, moguć je gubitak osećaja u rukama;
- moguće su poteškoće prilikom uzimanja manjih objekata poput šrafova ili matica;
- moguća je češća pojava vibracionog belog prsta i uticaj na ostale prste šake.

FIZIČKA ZAŠTITA OD VIBRACIJE

Molimo da proučite sledeće stavke, kako bi zaštitili vaše zdravlje prilikom aktivnosti sa uređajem.

1. Koristite uvek adekvatan alat (kako bi završili aktivnosti brže i manje izložili ruke vibracijama).
2. Proverite uređaje pre svake upotrebe kako bi se uverili da su vršene redovne popravke i održavanje i time izbegnete pojačane vibracije koje mogu biti izazvane kvarovima ili oštećenjima.
3. Obezbedite da su alati namenjeni rezanju adekvatno naoštreni kako bi ostali efikasni.
4. Smanjite vreme korišćenja uređaja tokom jednog korišćenja, vršeci dodatne aktivnosti u međuvremenu.
5. Izbegavajte forsiranje alata i rad preko potrebne mere.
6. Skladištite alat na način da nema veoma hladne drške prilikom naredne upotrebe.

6. UPUTSTVO ZA INSTALACIJU VODILICE I LANCA

Standardni paket testere sadrži predmete kao što je prikazano.

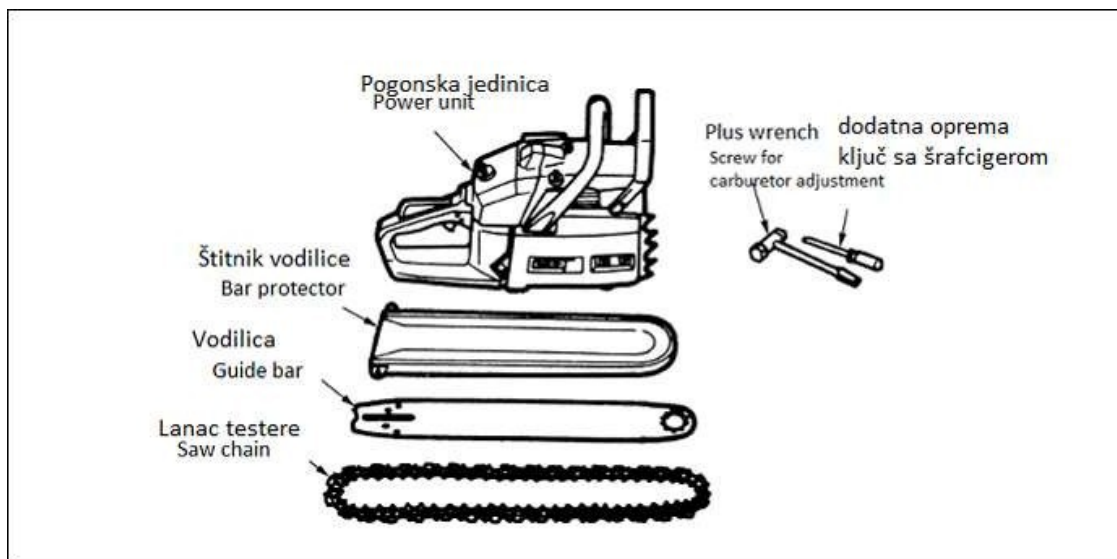

Otvorite kutiju i instalirajte vodilicu i testeru na napajanje na sledeći način:

! UPOZORENJE

Lanac testere ima veoma oštre ivice. Za sigurnost koristite debele zaštitne rukavice.

1. Povucite štitnik prema prednjoj ručici da biste proverili da kočnica lanca nije aktivirana.
2. Otpustite šrafove i uklonite poklopac lanca.
3. Ugradite pričvršćeni vrh na pogonsku jedinicu.
4. Prikačite lanac na lančanik i, dok postavljate lanac oko vodilice, montirajte vodilicu na napajanje. Podesite položaj matice na kućištu lanca na donji otvor vodice.

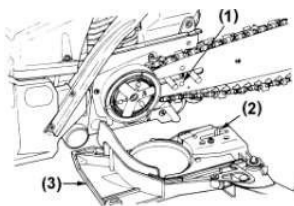

(1) Rupa (2) Zavrtanj za zatezanje lanca (3) Poklopac lanca

NOTE NAPOMENA

Obratite pažnju na pravilan smer lanca testere.

Smer kretanja



5. Pričvrstite poklopac lanca na jedinici napajanja i dotegnite šrafove rukom.
6. Dok držite vrh vodilice podesite zategnutost lanca okretanjem šrafa dok lanac ne dodirne donju stranu vodilice.

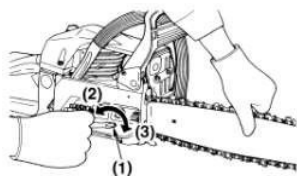

(1) Zavrtanj za zatezanje lanca (2) Opušteno (3) Zategnuto

7. Čvrsto zategnite šrafove držeći vrh vodilice uspravno (12 ~ 15 N · m). Zatim proverite lanac da li se neometano pokreće uz pravilno zatezanje tokom ručnog pomeranja. Ukoliko je potrebno uradite dodatna podešavanja sa spuštenim poklopcem lanca.
8. Čvrsto zategnite zavrtanj za zatezanje.

NOTE NAPOMENA

Novi lanac će lakše menjati svoju dužinu na početku upotrebe. Češće proveravajte i podesite zategnutost iz razloga što opušten lanac može lako da spadne kao i da dovede do brzog trošenja lanca i vodilice.

7. GORIVO I ULJE ZA LANAC

GORIVO

! UPOZORENJE



- Benzin je veoma zapaljiv.

Izbegavajte pušenje ili podmetanje plamena ili iskre u blizini goriva.

- **Obrišite sve mrlje pre pokretanja motora.**
- **Obavezno zaustavite motor i pustite da se ohladi pre dopunjavanja jedinice.**
- **Zabranjena je upotreba otvorene vatre u zoni skladištenja ili rada sa uređajem.**



- Nikada koristiti ulje za 4-taktne motore ili za 2-taktne motore sa vodenim hlađenjem.
- Nikada nemojte koristiti "gorivo bez ulja (sirovo gorivo)"
- Nikada nemojte koristiti mešavinu goriva i vode.
- Mešavina goriva koja je bila van upotrebe mesec dana ili više može dovesti do začeojenja karburatora ili izazvati nepravilan rad motora. Odložite preostalo gorivo u kanister za gorivo i čuvajte u hladnoj i tamnoj prostoriji.
- Molimo da potražite "mešavinu goriva za dvotaktne motore sa vodenim hlaženjem" u vašoj najbližoj benzinskoj stanici, ili koristite mešavinu bezolovnog benzina za automobile i ulja za dvotaktne motore sa vazдушnim hlađenjem pomešanu u kontejneru za mešanje u skladu sa datim odnosima, dobro izmešanu.

KAKO MEŠATI GORIVO

PREPORUČEN ODNOS BENZIN : ULJE -
40 : 1

1. Izmerite količine benzina i ulja za mešanje.
2. Neku količinu benzina smestite u čist adekvatan kanister za gorivo.
3. Sipajte potom ulje u kanister i dobro promešajte.
4. Sipajte ostatak benzina i mešajte ponovo jedan minut. Neka ulja se teško mešaju u zavisnosti od svojih sastojaka, neophodno je dobro promešati smesu kako bi obezbedili dug rad motora. Budite oprezni a ako mešanje ne bude dovoljno postoji povećana opasnost od preranog kvara klipova zbog neadekvatne mešavine.
5. Postavite jasnu oznaku na spoljnu stranu kontejnera kako biste izbegli mešanje dobijene smeše sa drugim kontejnerima
6. Naznačite sadržaj smeše na kontejneru radi lakšeg uočavanja.

SIPANJE GORIVA

1. Odvrnite i uklonite poklopac za sipanje goriva. Ostavite poklopac na mesto bez prašine.
2. Sipajte smešu do 80% kapaciteta rezervoara.
3. Zavrnite poklopac čvrsto i obrišite prosuto gorivo oko uređaja.



1. **Odaberite ravnu i rasklonjenu podlogu za sipanje goriva.**
2. **Pomerite se najmanje 3m od mesta sipanja goriva prilikom pokretanja motora.**
3. **Zaustavite motor pre dopune. Neophodno je da pre dopune budete sigurni da ste dovoljno promešali gorivo u kontejneru.**
4. **U slučaju odlaganja uređaja na duži period očistite rezervoar goriva nakon što ste ga ispraznili. Potom aktivirajte**

motor kako bi ispraznili i karburator.

ULJE ZA PODMAZIVANJE LANCA

Koristite motorno ulje SAE #10W-30 tokom cele godine ili SAE #30~ #40 tokom leta i SAE #20 tokom zime.

NOTE NAPOMENA

Ne koristite staro ili preradeno ulje koje bi moglo da izazove oštećenja na uređaju.

8. UPRAVLJANJE MOTOROM

UPOZORENJE

Veoma je opasno koristiti testeru u slučaju da ima oštećene delove ili ukoliko neki delovi nedostaju. Pre pokretanja motora proverite da li su svi delovi adekvatno postavljeni.

POKRETANJE MOTORA

1. Sipajte gorivo i ulje i zatvorite čvrsto poklopce.

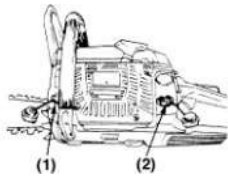

(1) Ulje lanca (2) Gorivo

2. Podesite prekidač na "I" poziciju.

3. Izvucite saugh do zatvorene pozicije.



Saugh

NOTE NAPOMENA

Kada restartujete uređaj neposredno nakon gašenja motora, ostavite saugh na otvorenoj poziciji.

4. Dok čvrsto držite testeru na zemlji, snažno povucite užu za pokretanje.



UPOZORENJE

- Nemojte pokretati motor dok je uređaj samo u jednoj ruci zbog opasnosti od pomeranja lanca testere . Lanac testere mogao bi se pomeriti ka vašem telu što predstavlja opasnost od povrede.

5. Kada se motor uključi, povucite ručicu gasa da vratite saugh u otvoreni položaja zatim ponovo povucite starter da biste pokrenuli motor.

6. Dozvolite da se motor zagreje blago pojačanim gasom.

UPOZORENJE

-Pomerite se od lanca testere jer će lanac početi da se okreće nakon pokretanja motora.

PROVERITE

ULJE

UPOZORENJE

-Obezbedite šipku i lanac prilikom provere dovoda ulja. U suprotnom pokretni delovi mogu biti izloženi što može dovesti do opasnosti.

Nakon pokretanja motora, lanac pokrenite srednjom brzinom i proverite da li se ulje lanca raspršilo kao što je prikazano na slici.



Protok ulja u lancu može se promeniti umetanjem šrafciopera u otvor na dnu sa strane lančanika. Prilagodite protok vašim radnim uslovima.



NOTE NAPOMENA

Rezervoar za ulje bi trebao ostati skoro prazan kada se potroši gorivo. Obavezno napunite rezervoar ulja svaki put kada dolivate gorivo.

PODEŠAVANJA KARBURATORA

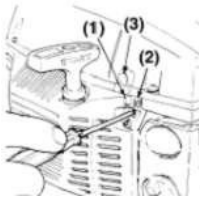

(1) L igla (2) H igla (3) zavrtač za podešavanje praznog hoda

Karburator na vašem uređaju je fabrički podešen, ali može zahtevati fino podešavanje zbog promene radnih uslova. Pre nego što podesite karburator, proverite da li su isporučeni filteri za vazduh / gorivo čisti i sveži, a da je gorivo dobro izmešano.

Kada sve prilagodite, poduzmite sledeće korake:

NOTE NAPOMENA

Obavezno podesite karburator sa priključenim lancem.

1. H i L igle su ograničene brojem obrtaja prema prikazu:

H igla	-1/4	-1/4
L igla	-1/4	-1/4

2. Pokrenite motor i neka se zagreva na manjem broju obrtaja nekoliko minuta.

3. Okrenite zavrtač za podešavanje praznog hoda (T) suprotno od kazaljke na satu kako se lanac ne bi okretao. Ukoliko postoji spora brzina praznog hoda pomerite zavrtač u smeru kazaljke na satu.

4. Testirajte rez i podesite H iglu za najbolju snagu sečenja, ne na maksimalnoj brzini.

KOČNICA LANCA

Uređaj je opremljen automatskom kočnicom lanca za zaustavljanja rotacije u slučaju povratnog udarca prilikom sečenja. Kočnica se automatski aktivira silom inercije, koja deluje na težinu u prednjem štitniku.

Kočnica može biti aktivirana ručno guranjem štitnika prema voidilici. Da biste otpustili kočnicu provucite prednji štitnik prema prednjoj ručki dok ne klikne na mesto.

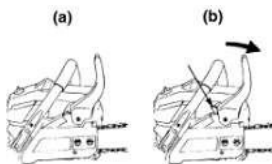

UPOZORENJE

Obavezno proverite rad kočnice tokom dnevnog pregleda.

Kako proveriti:

- 1) Isključite motor.
- 2) Držite testeru horizontalno, sklonite ruku s prednjeg držača, udarite vrhom vodilice panj ili komad drveta kako biste

proverili rad kočnice.



U slučaju da kočnica nije u funkciji, obratite se ovlašćenom distributeru za pregled i popravku. Ukoliko se motor i dalje rotira velikom brzinom sa aktiviranom kočnicom, lančanik će se pregrevati i uzrokovati probleme. Kada se kočnica aktivira tokom rada, odmah pustite ručicu gasa da bi se zaustavio motor.

ZAUSTAVLJANJE MOTORA

1. Otpustite ručicu gasa da motor može raditi u praznom hodu nekoliko minuta.
2. Postavite prekidač u položaj "O" (STOP) .

9. UPOTREBA TESTERE

UPOZORENJE

- **Pre nego što započnete aktivnosti , pročitajte odeljak "Bezbedno rukovanje". Preporučuje se prvo vježbanje na lakim komadima drveta, što će takođe biti korisno za upoznavanje sa uređajem.**
- **Obavezno pratite bezbednosne instrukcije. Uređaj može biti korišten samo za sečenje drveta. Zabranjeno je seći druge materijale. Vibracije i povratni udar razlikuju se kod različitih materijala i zahtevi za sigurnosnim propisima ne mogu biti ispoštovani.**
- **Motornu testeru ne upotrebljavajte kao polugu za pomicanje, pomeranje ili cepanje predmeta. Ne zaključavajte je preko fiksnih stalaka. Zabranjeno je postavljanje priključaka ili aplikacija na PTO osim onih koje je odredio proizvođač.**
- **Nije potrebno gurati testeru u rez. Primenite manji pritisak tokom rada motora u punoj snazi.**
- **Kada se lanac testere uhvati za rez, nemojte pokušavati da ga izvučete silom, ali pomoću klina ili poluge otvorite put.**

ZAŠTITA OD POVRATNOG UDARCA

-Uređaj je opremljen automatskom kočnicom lanca za zaustavljanja rotacije u slučaju povratnog udarca prilikom sečenja. Neophodno je da proverite rad kočnice pre upotrebe uključanjem testere u rad punim gasom 1-2 sekunde i gurajući štitnik za ruku unapred. Lanci bi trebali odmah da se zaustave sa motorom u punoj brzini. Ako se lanac sporo zaustavlja ili se ne zaustavi, zamenite prednju kočnicu i bubanj lančanika pre upotrebe.



- Izuzetno je važno proveriti kočnice lanca pre svake upotrebe kao i da lanac bude oštar kako bi se održao nivo zaštite pri povratnom udarcu testere. Uklanjanje sigurnosnih uređaja, neadekvatno održavanje ili pogrešna zamena šipke ili lanca povećava rizik od ozbiljnih fizičkih povreda usled povratnog udarca.

OBARANJE DRVETA

1. Odredite smer seče u odnosu na vetar, nagib drveta, lokaciju teških grana, radi lakšeg obaranja nakon seče i drugih faktora.
2. Dok rasklanjate područje oko drveta, uredite dobro stazu za kretanje i povlačenje.

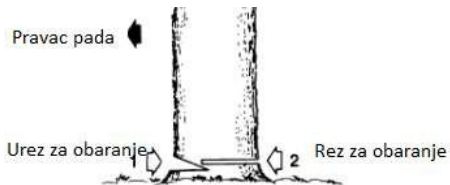

3. Izvedite urez za obaranje jednu trećinu širine drveta na strani za obaranje.
4. Izvedite rez za obaranje sa suprotne strane ureza na nivou koji je malo viši od dna ureza.

⚠ UPOZORENJE

Prilikom radova na obaranju drveća obavestite posmatrača kao i susedne radnike o opasnostima.

- Bušenje i ometanje

⚠ UPOZORENJE

-Uvek osigurajte vaše uporište. Nemojte stajati na deblu.

- Budite oprezni prilikom prevrtanja isečenog debla. Posebno kada radite na nagibu, stanite na uzbrdici u odnosu na stablo.

- Slijedite uputstva u „Bezbedano rukovanje“ da biste izbegli povrpovalne udarce.

Pre početka radova proverite smer sile savijanja kod stabla koje treba iseći. Uvek završite sa sečenjem sa suprotne strane smera savijanja da bi sprečili da se vodilica uvuče u rez.

Deblo položeno na zemlji

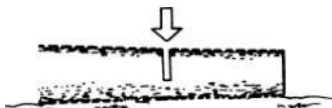

Zasecite do polovine, okrenite deblu i nastavite sečenje sa druge strane.

Deblo postavljeno nad zemljom

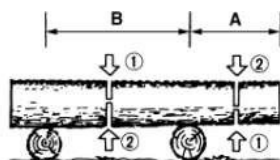

U predelu A, rezati sa poda gledano jednu trećinu debljine debla i završiti rezanjem s vrha na dole. U oblasti B, rezati

jednu trećinu debljine debla sa gornje strane i završiti rezanjem od donje strane.

Sečenje grana sa oborenog drveta

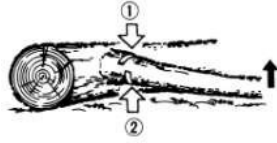

Prvo proverite na koju je stranu grana savijena. Zatim napravite početni presek sa savijene strane i završite sečenjem sa suprotne strane.

⚠ UPOZORENJE

Budite oprezni prema zadnjem delu posečenih grana.

Sečenje delova stabla

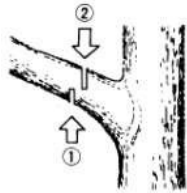

Grane stajaceg stabla zasecite sa dna, završite sečenjem sa gornje strane.

⚠ UPOZORENJE

- Ne koristite nestabilnu podlogu ili merdevine.
- Ne radite na pozicijama izvan domašaja.
- Nikada ne secite predmete iznad visine ramena.
- Uvek koristite obe ruke za držanje testere.

10. ODRŽAVANJE

⚠ UPOZORENJE

- Pre čišćenja, pregleda ili popravke uređaja, proverite da li se motor zaustavio i da li je hladan. Isključite svećicu da biste sprečili slučajno pokretanje.

ODRŽAVANJE NAKON SVAKE UPOTEBE

1. Fliter vazduha

Prašina na površini filtera može se ukloniti tapkanjem uglova filtera po po tvrdoj površini. Da biste očistili prljavštinu u mrežicama, filter razdvojite na polovine i očistite četkom. Kada koristite komprimovani vazduh, izduvajte iznutra.

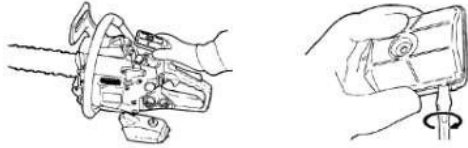

Da biste sklopili polovine filtera, pritisnite obroč da s klikom nalegne.

NOTE NAPOMENA

Kada instalirate glavni filter, proverite da li su žlebovi na ivici filtera pravilno uklopljeni sa ispupčenjima na poklopcu cilindra.

2. Otvor za ulje

Rastavite vodilicu i proverite da li je začepljen otvor za ulje.



3. Vodilica

Kada rasklopite vodilicu, uklonite piljevinu u kanalu i otvoru za ulje. Podmažite zupčanic kroz otvor za podmazivanje na vrhu vodilice.



4. Ostalo

Proverite curenje goriva labavo učvršćivanje i oštećenja drugih delova, posebno ručnih spojeva i ugradnju vodilice. Ako primetite bilo kakve nedostatke, obavezno ih otklonite pre ponovne upotrebe testere.

PERIODIČNI SERVISI

1. Hladnjak

Prašina između rebara hladnjaka uzrokuje pregrevanje motora. Povremeno proverite i očistite rebra hladnjaka nakon uklanjanja filtera vazduha i poklopcu cilindra. Kada postavljate poklopac cilindra, proverite da li su žice i prekidači na sklopki ispravno postavljeni na svoje mesto.



NOTE NAPOMENA

- Obavezno blokirajte otvor za uvlačenje vazduha.

2. Filter goriva

(A) Pomoću žičane kuke izvadite filter iz otvora .

(B) Rastavite filter i operite benzinom ili ga po potrebi zamenite novim.



NOTE NAPOMENA

- Nakon uklanjanja filtera, pridržite kraj usisne cevi.

- Pri sastavljanju filtra vodite računa da sitna vlakna ili prašina ne dopru unutar usisne cevi.

3. Rezervoar za ulje



Žičanom kukom izvadite filter za ulje kroz otvor za punjenje i očistite ga benzinom. Kada vraćate filter u rezervoar, vodite računa da nalegne na desni ugao. Takođe očistite prljavštinu u rezervoaru.

4. Svećica

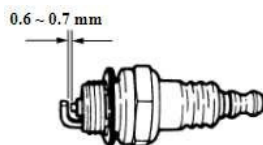

5. Zupčanik

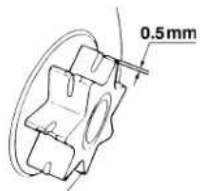

Proverite da li ima pukotina i habanja koje ometa rad lanca. Ako je habanje veliko, zamenite deo novim. Nikada ne postavljajte novi lanac na korišteni zupčanik, ili korišten lanac na novi zupčanik.

6. Prednje i zadnje prigušnice

Zamenite ukoliko je prilepljeni deo oguljen ili ako na gumenom delu postoji pukotina.

LANAC TESTERE

⚠ UPOZORENJE

- Izuzetno je važno lagano rukovanje uređajem radi očuvnja oštine sekača.

Zubce je potrebno naoštрити u sledećim situacijama:

1. Kada piljevina postane kao drvena prašina;
2. Kada vam je potrebna dodatna snaga za pilanje;
3. Kada pravac rezanja nije ravan;
4. Kada su pojačane vibracije;
5. Kada je povećana potrošnja goriva.

Standardi sečenja:

⚠ UPOZORENJE

Pre oštrenja:

- Obavezno nosite zaštitne rukavice.
- Obavezno zaustavite motor.
- Turpija neka bude okrugla ili odgovarajuće veličine za lanac.

Postavite turpiju na zubac lanca i gurnite unapred. Zadržite položaj turpije prema slici.

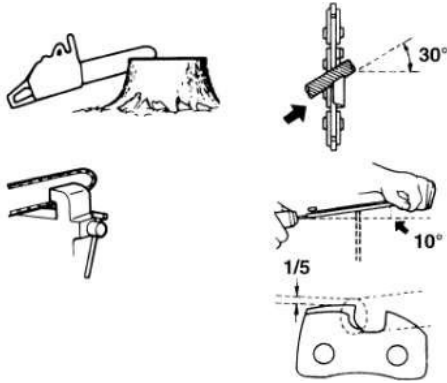

Nakon oštrenja svakog zubca proverite graničnik dubine i podesite ga na odgovarajući nivo prema prikazu.

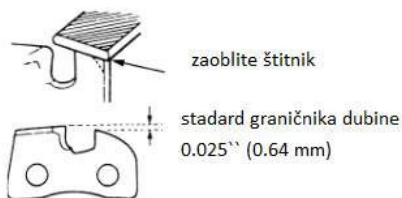

⚠ UPOZORENJE

- Obavezno zaoblite prednje ivice kako biste smanjili povratni udar ili pucanje karike.

Osigurajte da svaki zubac ima istu dužinu i ivice kao što je prikazano:

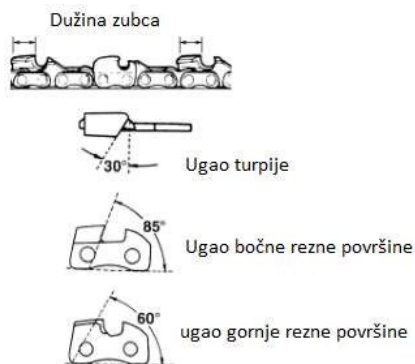

VODILICA

- Povremeno preokrenite vodilicu kako biste sprečili delimično habanje

- Žljeb vodilice uvek mora biti četvrtast. Proverite žljeb vodilice. Postavite lenjir na vodilicu i na spoljnu stranu zubca. Ako postoji prostor između njih, vodilica je ispravna. U suprotnom, vodilica je istrošena. Takvu vodilicu je potrebno servisirati ili zameniti.

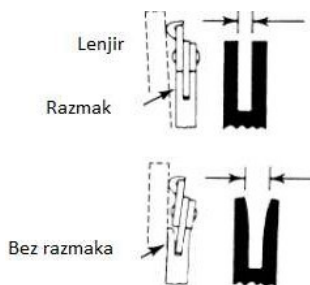

11. VODIČ ZA OTKLANJANJE PROBLEMA

Slučaj br.1. Problem sa pokretanjem motora

⚠ UPOZORENJE - Utvrdite da sistem protiv zaleđivanja nije uključen.



Slučaj broj 2. Nedostatak snage / Slabo ubrzanje / Neravnomeran rad



Slučaj broj 3. Ulje ne izlazi



U slučaju da je potreban servis uređaja konsultujte ovlašćenog distributera. Delaracija proizvođača:

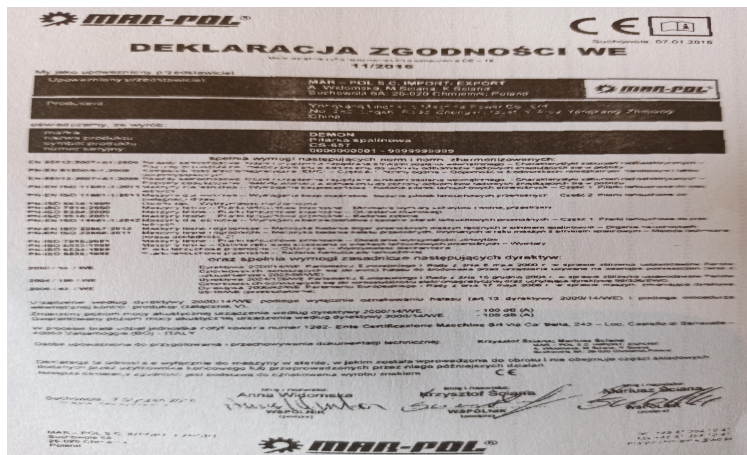

U slučaju da je potreban servis uređaja konsultujte ovlašćenog distributera.

Ovaj proizvod je namenjen
ISKLJUČIVO ZA KUĆNU UPOTREBU
i takvog ga treba koristiti

Distributer Demon alata za Srbiju
INFO SHOP PRIJEPOLJE
IVE LOLE RIBARA BB
31300 PRIJEPOLJE

UZ OVEREN ORIGINALNI GARANTNI LIST
u slučaju problema javiti se Servisu:

INFO Velika Župa
31300 Prijepolje
Tel; 065/444-40-54

LJUBA 024
SVETE KATARINE 13
24000 Subotica

Ili pozovite distributera na 062/144-7895 , 064/070-55-05